

ЛДСП 16 мм(Каркас)

Поз.	Наименование	Кол-во	Размер
1	Панель	1	530 900

Фурнитура	Ед.изм.	Кол-во
схема-сборки	шт	1,00
шуруп 4*16 мм хром	шт	4,00
навес плоский	шт	2,00

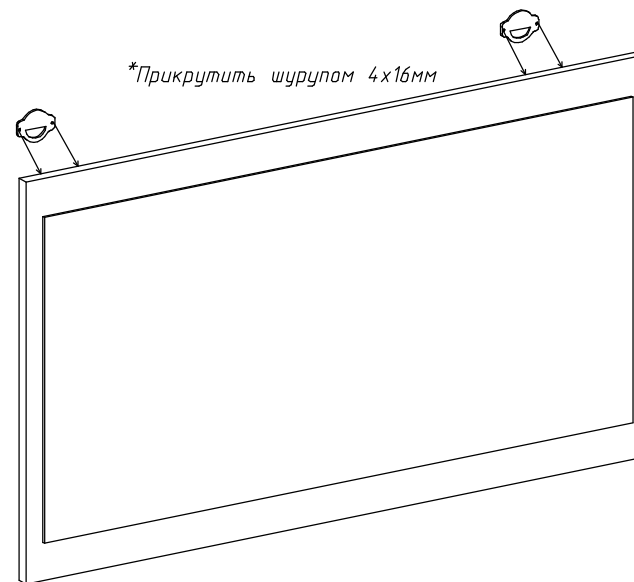

1. Внимательно изучить эскиз и инструкцию по сборке.
2. Разложить детали по секциям, согласно инструкции.
3. Прикрутить направляющие для выдвигающих ящиков к боковинам
4. Скрепить боковины с вязками, с помощью стяжек. Во избежание перекоса створок, после того как секция собрана, необходимо измерить диагонали. Они должны быть одинаковыми (+/- 1-2 мм).
- 5. Только после этих действий Вы можете прибить заднюю стенку !!!**
Используйте данное примечание при сборке каждой секции
6. Положив изделие на боковину, примерить створки (створку).
7. При наличии с одной стороны створки, присадка осуществляется относительно верхней вязки.
8. При наличии нескольких створок, присадка начинается с верхней (относительно верхней вязки) и продолжается поочередно, с учетом зазора между створками.
9. При установке изделия, его нужно ставить на ровную поверхность, при отсутствии таковой, использовать подкладки для исправления неровностей пола. В противном случае, возможно несоответствие углов створок и ровности всего изделия.
10. Небольшое отклонение в створках, выравнивается регулировочными винтами на петлях.
11. При наличии в изделии шкантов, нужно помнить, что в первую очередь шкант помещается в поперечное отверстие, а затем присаживается в продольное.
12. При использовании шурупов, обратите внимание на то, чтобы они не оказались слишком длинными или короткими.
13. Подпятники прибиваются ограничительным ребром вовнутрь
14. При использовании шурупов или винтов с полукруглой головкой для крепления ручек в фасадах ящиков, необходимо произвести раззенковку в передней стенке ящика

Правила эксплуатации и ухода за мебелью

1. Мебель должна храниться и эксплуатироваться в крытых отапливаемых помещениях при температуре не ниже +2°С и относительной влажности воздуха от 45% до 75%.
2. Для предотвращения деформации створок в изделиях, они должны находиться в закрытом состоянии.
3. При ослаблении крепления соединений, необходимо периодически подтягивать винты, шурупы, стяжки и т.д.
4. Поверхность изделий следует предохранять от воздействия различных растворителей, кислот, щелочей и механических повреждений, а также не следует ставить на рабочие поверхности горячие предметы, без влаги и теплоизоляционных подкладок.
5. Не допускается применение соды, порошков и других материалов не предназначенных для ухода за мебелью.
6. Зеркала следует протирать мягкой тканью, для удаления загрязнений - использовать специальные жидкости.
- 7. Помните что сохранность и долговечность изделия зависит не только от ее конструкции и качества материалов, но и от правильной эксплуатации и ухода за ней.**

Гарантийные обязательства

1. Изготовитель гарантирует соответствие изделия требованиям ГОСТ 16371-93, при соблюдении покупателем правил транспортировки, хранения, сборки и эксплуатации
 2. Гарантийный срок эксплуатации изделия - 12 месяцев со дня продажи, но не более 18 месяцев со дня изготовления.
- Гарантии не распространяются на изделия поврежденные при перевозке, а также при несоблюдении правил сборки, эксплуатации и хранения, изложенных в настоящей инструкции.

Инструкция по сборке и эксплуатации мебели

Уважаемые покупатели, рекомендуем доверить сборку Вашей мебели профессиональным сборщикам

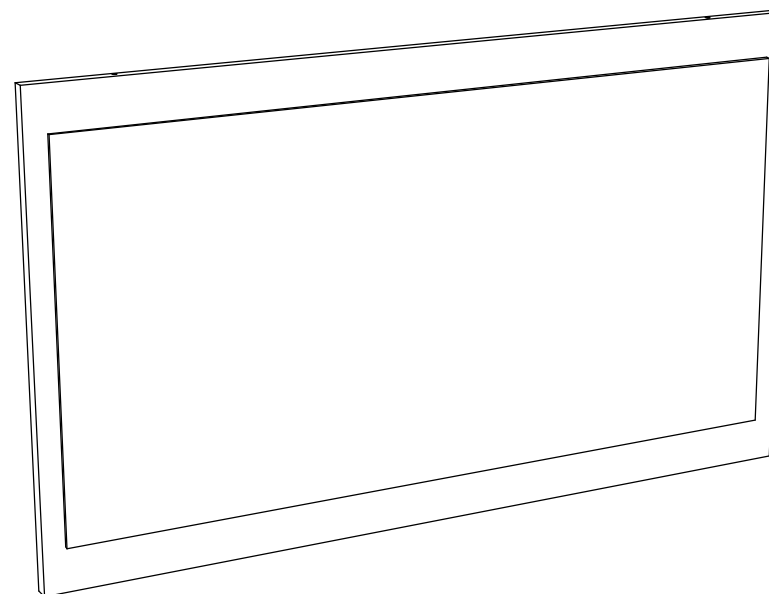

Зеркало "Венеция-1"

Габариты: 900 x 530 мм

ЛДСП 16 мм(Каркас)

Поз.	Наименование	Кол-во	Размер	
3	Перед/зад. стенка ящика	6	810	106
4	Боковина ящика	6	400	106
7	Бок	2	750	446
10	Вязка нижняя	1	868	426

ЛДСП 16 мм(Фасад)

Поз.	Наименование	Кол-во	Размер	
5	Вязка верхняя	1	868	426
8	Фасад ящика	3	860	234

ЛДВП

Поз.	Наименование	Кол-во	Размер	
1	Задняя стенка	2	705	445
2	Дно ящика	3	837	395

Планка соединительная для ДВП

Поз.	Наименование	Кол-во	Размер	
	Планка соединительная	1	675	

Фурнитура	Ед.изм.	Кол-во
стяжка hitch эксцентриковая	шт	12,00
стяжка-евро	шт	20,00
направляющие роликовые, 400 мм	шт	3,00
ручка С18 металл+к+ венге 128 мм	шт	6,00
схема-сборки	шт	1,00
Ключ для стяжки евро	шт	1,00
шуруп 4*16 мм хром	шт	30,00
ножка американка	шт	1,00
подпятник	шт	4,00
Заглушка для эксц. стяжки венге	шт	12,00
Заглушка для евро-стяжки венге	шт	20,00
гвоздь 1,2*25 мм	шт	100,00

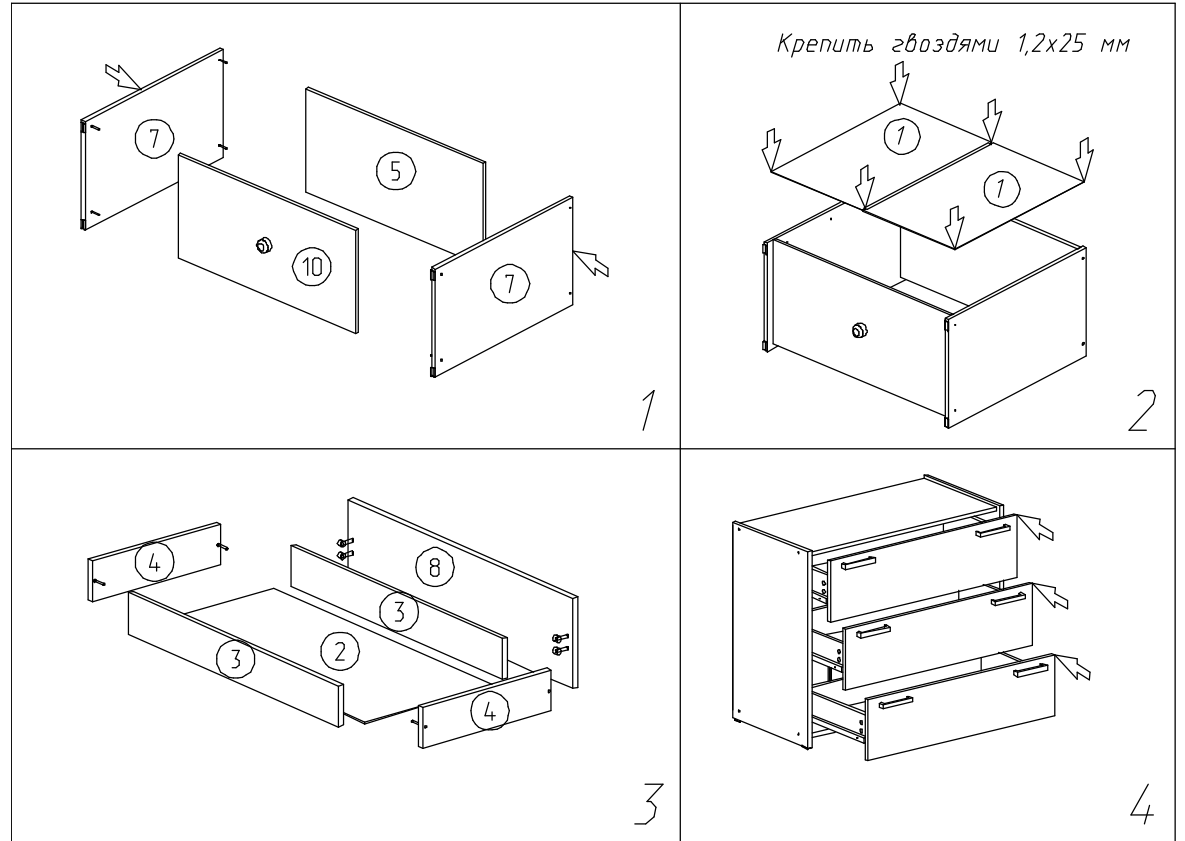

1. Внимательно изучить эскиз и инструкцию по сборке.
2. Разложить детали по секциям, согласно инструкции.
3. Прикрутить направляющие для выдвигаемых ящиков к боковинам
4. Скрепить боковины с вязками, с помощью стяжек. Во избежание перекаса створок, после того как секция собрана, необходимо измерить диагонали. Они должны быть одинаковыми (+/- 1-2 мм).
- 5. Только после этих действий Вы можете прибить заднюю стенку !!!**
Используйте данное примечание при сборке каждой секции
6. Положив изделие на боковину, примерить створки (створку).
7. При наличии с одной стороны створки, присадка осуществляется относительно верхней вязки.
8. При наличии нескольких створок, присадка начинается с верхней (относительно верхней вязки) и продолжается поочередно, с учетом зазора между створками.
9. При установке изделия, его нужно ставить на ровную поверхность, при отсутствии таковой, использовать подкладки для исправления неровностей пола. В противном случае, возможно несоответствие углов створок и ровности всего изделия.
10. Небольшое отклонение в створках, выравнивается регулировочными винтами на петлях.
11. При наличии в изделии шкантов, нужно помнить, что в первую очередь шкант помещается в поперечное отверстие, а затем присаживается в продольное.
12. При использовании шурупов, обратите внимание на то, чтобы они не оказались слишком длинными или короткими.
13. Подпятники прибиваются ограничительным ребром вовнутрь
14. При использовании шурупов или винтов с полукруглой головкой для крепления ручек в фасадах ящиков, необходимо произвести раззенковку в передней стенке ящика

Правила эксплуатации и ухода за мебелью

1. Мебель должна храниться и эксплуатироваться в крытых отапливаемых помещениях при температуре не ниже +2°С и относительной влажности воздуха от 45% до 75%.
2. Для предотвращения деформации створок в изделиях, они должны находиться в закрытом состоянии.
3. При ослаблении крепления соединений, необходимо периодически подтягивать винты, шурупы, стяжки и т.д.
4. Поверхность изделий следует предохранять от воздействия различных растворителей, кислот, щелочей и механических повреждений, а также не следует ставить на рабочие поверхности горячие предметы, без влаги и теплоизоляционных подкладок.
5. Не допускается применение соды, порошков и других материалов не предназначенных для ухода за мебелью.
6. Зеркала следует протирать мягкой тканью, для удаления загрязнений - использовать специальные жидкости.
- 7. Помните что сохранность и долговечность изделия зависит не только от ее конструкции и качества материалов, но и от правильной эксплуатации и ухода за ней.**

Гарантийные обязательства

1. Изготовитель гарантирует соответствие изделия требованиям ГОСТ 16371-93, при соблюдении покупателем правил транспортировки, хранения, сборки и эксплуатации
 2. Гарантийный срок эксплуатации изделия - 12 месяцев со дня продажи, но не более 18 месяцев со дня изготовления.
- Гарантии не распространяются на изделия поврежденные при перевозке, а также при несоблюдении правил сборки, эксплуатации и хранения, изложенных в настоящей инструкции.

Инструкция по сборке и эксплуатации мебели

Уважаемые покупатели, рекомендуем доверить сборку Вашей мебели профессиональным сборщикам

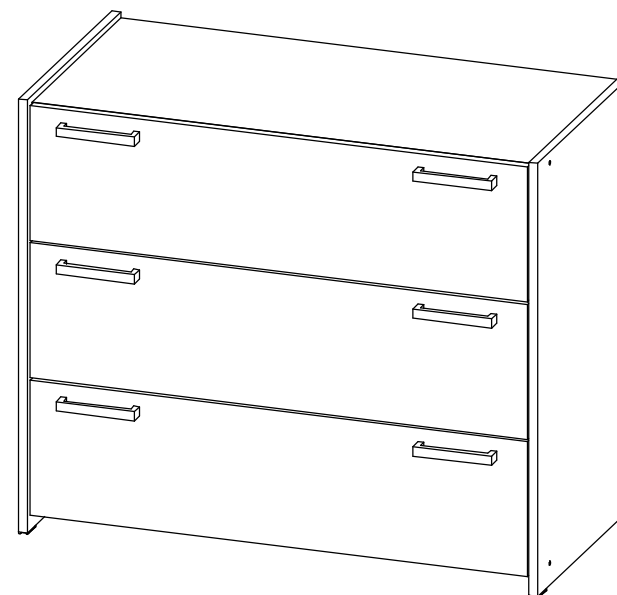

Комод 3 ящ. "Венеция-1"

Габариты: 900 x 750 x 449 мм

Крепление направляющих для выдвигаемых ящиков осуществляется в отв. расположенное на расстоянии 37 мм от фасада

ЛДСП 16 мм(Каркас)

Поз.	Наименование	Кол-во	Размер	
3	Перед/зад. стенка ящика	10	410	106
4	Боковина ящика	10	400	106
5	Ребро жесткости	2	468	106
6	Бок	2	950	446
7	Вязка	1	468	426

ЛДВП

Поз.	Наименование	Кол-во	Размер	
1	Задняя стенка	2	905	245
2	Дно ящика	5	440	395

Планка соединительная для ДВП

Поз.	Наименование	Кол-во	Размер	
	Планка для ДВП	1	875	

ЛДСП 16 мм(Фасад)

Поз.	Наименование	Кол-во	Размер	
8	Фасад ящика	5	460	179
9	Вязка	1	468	426

Фурнитура	Ед.изм.	Кол-во
Заглушка для эксц. стяжки венге	шт	20,00
Заглушка для евро-стяжки венге	шт	36,00
стяжка hitec эксцентриковая	шт	20,00
стяжка-евро	шт	36,00
направляющие роликовые, 400 мм	шт	5,00
подпятник	шт	4,00
ручка С18 металл+к+ венге 128 мм	шт	5,00
схема-сборки	шт	1,00
Ключ для стяжки евро	шт	1,00
шуруп 4*16 мм хром	шт	40,00
гвоздь 1,2*25 мм	шт	120,00

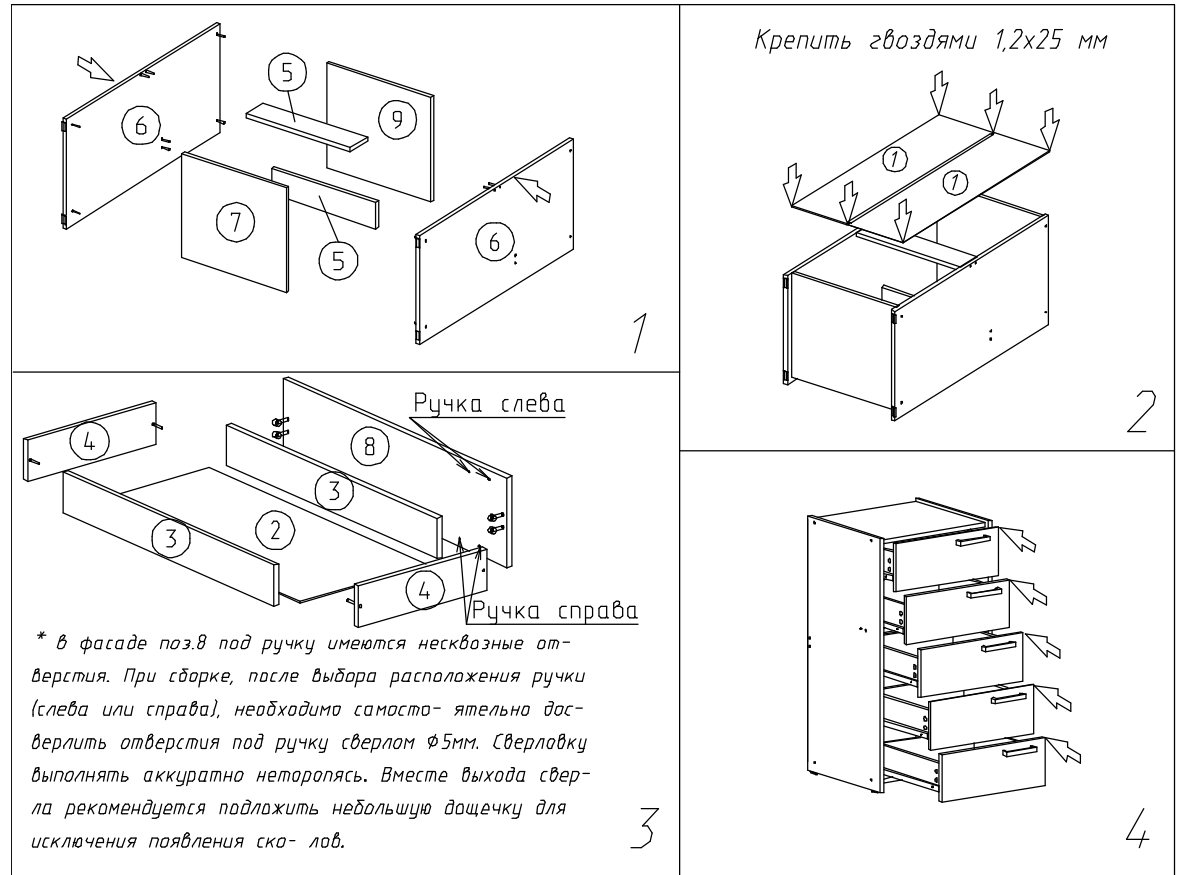

1. Внимательно изучить эскиз и инструкцию по сборке.
 2. Разложить детали по секциям, согласно инструкции.
 3. Прикрутить направляющие для выдвигающих ящиков к боковинам
 4. Скрепить боковины с вязками, с помощью стяжек. Во избежание перекоса створок, после того как секция собрана, необходимо измерить диагонали. Они должны быть одинаковыми (+/- 1-2 мм).
 - 5. Только после этих действий Вы можете прибить заднюю стенку !!!**
- Используйте данное примечание при сборке каждой секции
6. Положив изделие на боковину, примерить створки (створку).
 7. При наличии с одной стороны створки, присадка осуществляется относительно верхней вязки.
 8. При наличии нескольких створок, присадка начинается с верхней (относительно верхней вязки) и продолжается поочередно, с учетом зазора между створками.
 9. При установке изделия, его нужно ставить на ровную поверхность, при отсутствии таковой, использовать подкладки для исправления неровностей пола. В противном случае, возможно несоответствие углов створок и ровности всего изделия.
 10. Небольшое отклонение в створках, выравнивается регулировочными винтами на петлях.
 11. При наличии в изделии шкантов, нужно помнить, что в первую очередь шкант помещается в поперечное отверстие, а затем присаживается в продольное.
 12. При использовании шурупов, обратите внимание на то, чтобы они не оказались слишком длинными или короткими.
 13. Подпятники прибиваются ограничительным ребром вовнутрь
 14. При использовании шурупов или винтов с полукруглой головкой для крепления ручек в фасадах ящиков, необходимо произвести раззенковку в передней стенке ящика

Правила эксплуатации и ухода за мебелью

1. Мебель должна храниться и эксплуатироваться в крытых отапливаемых помещениях при температуре не ниже +2°С и относительной влажности воздуха от 45% до 75%.
2. Для предотвращения деформации створок в изделиях, они должны находиться в закрытом состоянии.
3. При ослаблении крепления соединений, необходимо периодически подтягивать винты, шурупы, стяжки и т.д.
4. Поверхность изделий следует предохранять от воздействия различных растворителей, кислот, щелочей и механических повреждений, а также не следует ставить на рабочие поверхности горячие предметы, без влаги и теплоизоляционных подкладок.
5. Не допускается применение соды, порошков и других материалов не предназначенных для ухода за мебелью.
6. Зеркала следует протирать мягкой тканью, для удаления загрязнений - использовать специальные жидкости.
- 7. Помните что сохранность и долговечность изделия зависит не только от ее конструкции и качества материалов, но и от правильной эксплуатации и ухода за ней.**

Гарантийные обязательства

1. Изготовитель гарантирует соответствие изделия требованиям ГОСТ 16371-93, при соблюдении покупателем правил транспортировки, хранения, сборки и эксплуатации
 2. Гарантийный срок эксплуатации изделия - 12 месяцев со дня продажи, но не более 18 месяцев со дня изготовления.
- Гарантии не распространяются на изделия поврежденные при перевозке, а также при несоблюдении правил сборки, эксплуатации и хранения, изложенных в настоящей инструкции.

Инструкция по сборке и эксплуатации мебели

Уважаемые покупатели, рекомендуем доверить сборку Вашей мебели профессиональным сборщикам

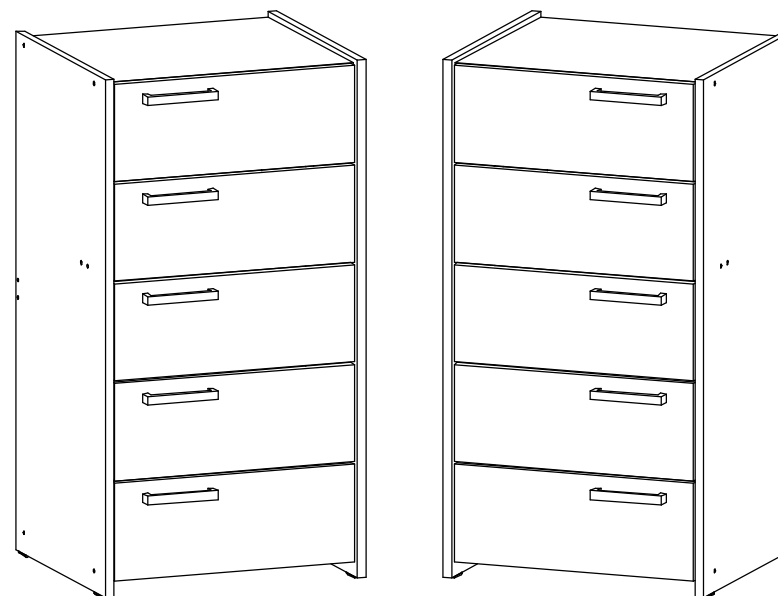

Комод 5 ящиков "Венеция-1"

Габариты: 500 x 950 x 449 мм

Крепление направляющих для выдвигающих ящиков осуществляется в отв. расположенное на расстоянии 37 мм от фасада.

ЛДСП 16 мм(Каркас)

Поз.	Наименование	Кол-во	Размер	
5	Вязка	1	330	1 384
8	Вязка	2	266	1 384
4	Настил	2	1 990	780
6	Щиток	1	740	1 640
9	Щиток	1	380	1 640
7	Царга	2	2 016	266
3	Планка	2	74	1 384

Планка соединительная для ДВП

Поз.	Наименование	Кол-во	Размер	
13	Соединитель дvp	1	1 032	

ЛДСП 16 мм(Фасад)

Поз.	Наименование	Кол-во	Размер	
11	Накладка	1	1 570	280
10	Накладка	2	745	220
12	Планка	2	1 992	74

ЛДВП

Поз.	Наименование	Кол-во	Размер	
1	Дно ящика	2	705	1 048
2	Дно ящика	2	1 410	485

Подъемный механизм с пружиной

Поз.	Наименование	Кол-во	Размер	
	кровати №498 "Фрегат")	2		

ДСП (проложки, коробка)

Поз.	Наименование	Кол-во	Размер	
	Крышка короба	2	650	200
	Бок короба	2	650	90
	Бок короба	2	168	90

Фурнитура		Ед.изм.	Кол-во
стяжка hiteh эксцентриковая		шт	8,00
подпятник		шт	6,00
схема-сборки		шт	1,00
шуруп 4*30 мм цинк		шт	22,00
шкант 8*30 мм		шт	8,00
стяжка-евро		шт	20,00
полкодержатель обычный		шт	16,00
стяжка межсекционная D5		шт	6,00
Болт меб. М6*25 (с ребром)		шт	16,00
Гайка М6		шт	16,00
Заглушка для евро-стяжки венге		шт	20,00
Заглушка для эксц. стяжки венге		шт	8,00
Ключ для стяжки евро		шт	1,00
гвоздь 1,2*25 мм		шт	100,00

1. Внимательно изучить эскиз и инструкцию по сборке.
2. Разложить детали по секциям, согласно инструкции.
3. Прикрутить направляющие для выдвигающих ящиков к боковинам
4. Скрепить боковины с вязками, с помощью стяжек. Во избежание перекоса створок, после того как секция собрана, необходимо измерить диагонали. Они должны быть одинаковыми (+/- 1-2 мм).
- 5. Только после этих действий Вы можете прибить заднюю стенку !!!**
Используйте данное примечание при сборке каждой секции
6. Положив изделие на боковину, примерить створки (створку).
7. При наличии с одной стороны створки, присадка осуществляется относительно верхней вязки.
8. При наличии нескольких створок, присадка начинается с верхней (относительно верхней вязки) и продолжается поочередно, с учетом зазора между створками.
9. При установке изделия, его нужно ставить на ровную поверхность, при отсутствии таковой, использовать подкладки для исправления неровностей пола. В противном случае, возможно несоответствие углов створок и ровности всего изделия.
10. Небольшое отклонение в створках, выравнивается регулировочными винтами на петлях.
11. При наличии в изделии шкантов, нужно помнить, что в первую очередь шкант помещается в поперечное отверстие, а затем присаживается в продольное.
12. При использовании шурупов, обратите внимание на то, чтобы они не оказались слишком длинными или короткими.
13. Подпятники прибиваются ограничительным ребром вовнутрь
14. При использовании шурупов или винтов с полукруглой головкой для крепления ручек в фасадах ящиков, необходимо произвести раззенковку в передней стенке ящика

Правила эксплуатации и ухода за мебелью

1. Мебель должна храниться и эксплуатироваться в крытых отапливаемых помещениях при температуре не ниже +2°С и относительной влажности воздуха от 45% до 75%.
2. Для предотвращения деформации створок в изделиях, они должны находиться в закрытом состоянии.
3. При ослаблении крепления соединений, необходимо периодически подтягивать винты, шурупы, стяжки и т.д.
4. Поверхность изделий следует предохранять от воздействия различных растворителей, кислот, щелочей и механических повреждений, а также не следует ставить на рабочие поверхности горячие предметы, без влаги и теплоизоляционных подкладок.
5. Не допускается применение соды, порошков и других материалов не предназначенных для ухода за мебелью.
6. Зеркала следует протирать мягкой тканью, для удаления загрязнений - использовать специальные жидкости.
- 7. Помните что сохранность и долговечность изделия зависит не только от ее конструкции и качества материалов, но и от правильной эксплуатации и ухода за ней.**

Гарантийные обязательства

1. Изготовитель гарантирует соответствие изделия требованиям ГОСТ 16371-93, при соблюдении покупателем правил транспортировки, хранения, сборки и эксплуатации
 2. Гарантийный срок эксплуатации изделия - 12 месяцев со дня продажи, но не более 18 месяцев со дня изготовления.
- Гарантии не распространяются на изделия поврежденные при перевозке, а также при несоблюдении правил сборки, эксплуатации и хранения, изложенных в настоящей инструкции.

Инструкция по сборке и эксплуатации мебели

Уважаемые покупатели, рекомендуем доверить сборку Вашей мебели профессиональным сборщикам

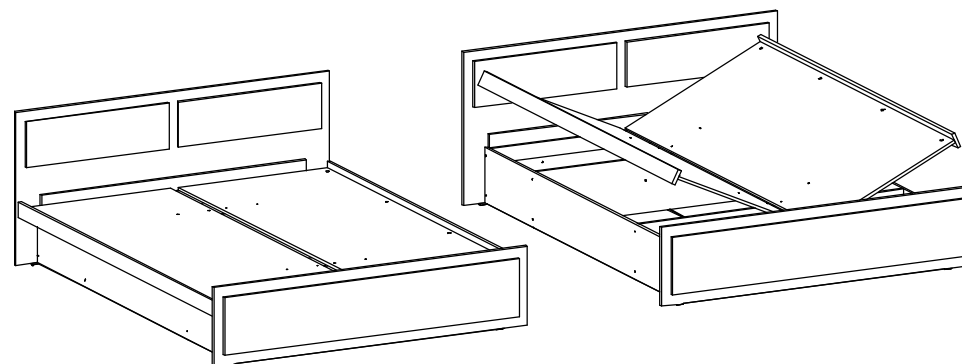

Кровать-1600 "Венеция-1" (с подъемным механизмом)

Габариты: 1640 x 740 x 2064 мм

Кровать-1600 "Венеция-1" (с подъемным механизмом)

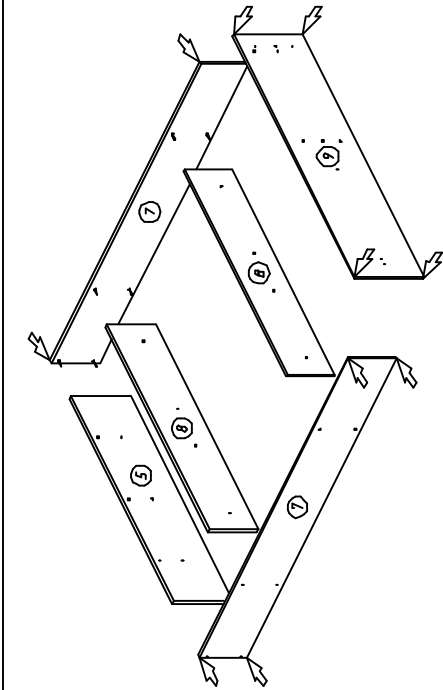

1. Измерить и выровнять диагонали каркаса кровати. 2. Крепить ДВП к кровати гвоздями 1,2x25 мм

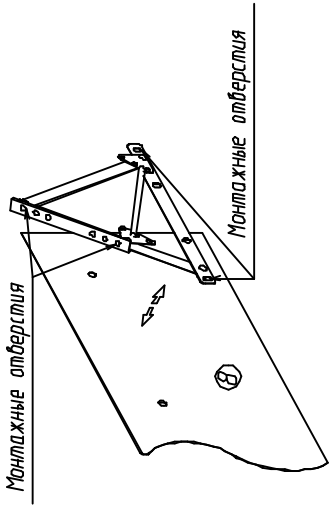

Для крепления подъемного механизма к кровати и настила (поз.4) к нему использовать болт мебельный М6х25 с гайкой М6. Механизм крепить с внешних сторон. Пружину установить после установки настила.

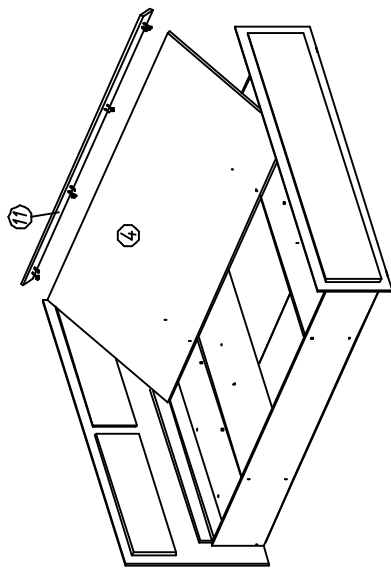

*Установку настила рекомендуется производить вдвоем после установки подъемных механизмов.
**Шканты рекомендуется "законтировать" клеем (напр. ПВА или Жидкие гвозди). Клей в комплект не входит.

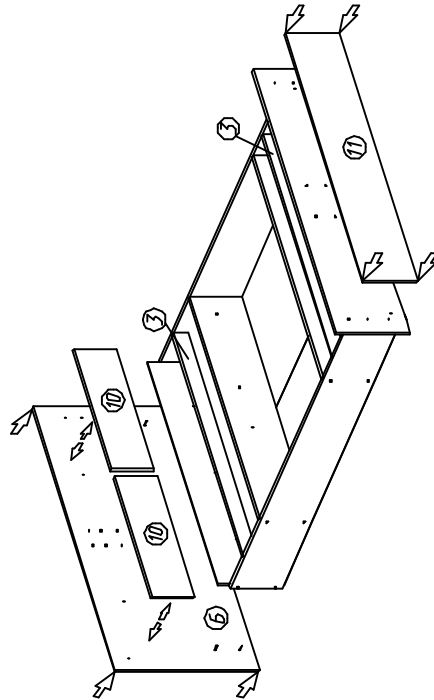

1 Крепление декоративных панелей (поз.10 и 11). В глухие отверстия $\phi 5$ мм щитков (поз 6 и 9) установить полкодержатели и установить на них декоративные панели. В щитах имеются сквозные отверстия $\phi 5$ мм через которые необходимо зафиксировать декоративные панели шурупом 4x30 мм

2. Планки поз.3 крепить саморезами 4x30 мм.

ЛДСП 16 мм(Каркас)

Поз.	Наименование	Кол-во	Размер	
3	Ребро жесткости	1	234	2 000
1	Царга	2	234	2 000
2	Щиток	1	740	1 640
4	Щиток	1	380	1 640

ЛДСП 16 мм(Фасад)

Поз.	Наименование	Кол-во	Размер	
5	Накладка	1	1 570	280
6	Накладка	2	745	220

МДФ 10 мм

Поз.	Наименование	Кол-во	Размер	
5	Ламель	12	1 600	100

Фурнитура		Ед.изм.	Кол-во
стяжка-евро		шт	4,00
гвоздь 1,2*25 мм		шт	12,00
подпятник		шт	6,00
Болт меб. М6*25 (с ребром)		шт	16,00
Гайка М6		шт	16,00
Уголок кроватный (508 Фрегат) 100x43x43 мм		шт	4,00
схема-сборки		шт	1,00
Ключ для стяжки евро		шт	1,00
Заглушка для евро-стяжки венге		шт	4,00
шуруп 4*30 мм цинк		шт	34,00
полкодержатель обычный		шт	16,00
Уголок опор./кроват.осн.(074 лев) 34x17,5x34 мм		шт	6,00
шуруп 4*16 мм хром		шт	18,00

1. Внимательно изучить эскиз и инструкцию по сборке.
 2. Разложить детали по секциям, согласно инструкции.
 3. Прикрутить направляющие для выдвигающих ящиков к боковинам
 4. Скрепить боковины с вязками, с помощью стяжек. Во избежание перекоса створок, после того как секция собрана, необходимо измерить диагонали. Они должны быть одинаковыми (+/- 1-2 мм).
 - 5. Только после этих действий Вы можете прибить заднюю стенку !!!**
- Используйте данное примечание при сборке каждой секции
6. Положив изделие на боковину, примерить створки (створку).
 7. При наличии с одной стороны створки, присадка осуществляется относительно верхней вязки.
 8. При наличии нескольких створок, присадка начинается с верхней (относительно верхней вязки) и продолжается поочередно, с учетом зазора между створками.
 9. При установке изделия, его нужно ставить на ровную поверхность, при отсутствии таковой, использовать подкладки для исправления неровностей пола. В противном случае, возможно несоответствие углов створок и ровности всего изделия.
 10. Небольшое отклонение в створках, выравнивается регулировочными винтами на петлях.
 11. При наличии в изделии шкантов, нужно помнить, что в первую очередь шкант помещается в поперечное отверстие, а затем присаживается в продольное.
 12. При использовании шурупов, обратите внимание на то, чтобы они не оказались слишком длинными или короткими.
 13. Подпятники прибиваются ограничительным ребром вовнутрь
 14. При использовании шурупов или винтов с полукруглой головкой для крепления ручек в фасадах ящиков, необходимо произвести раззенковку в передней стенке ящика

Правила эксплуатации и ухода за мебелью

1. Мебель должна храниться и эксплуатироваться в крытых отапливаемых помещениях при температуре не ниже +2°С и относительной влажности воздуха от 45% до 75%.
2. Для предотвращения деформации створок в изделиях, они должны находиться в закрытом состоянии.
3. При ослаблении крепления соединений, необходимо периодически подтягивать винты, шурупы, стяжки и т.д.
4. Поверхность изделий следует предохранять от воздействия различных растворителей, кислот, щелочей и механических повреждений, а также не следует ставить на рабочие поверхности горячие предметы, без влаги и теплоизоляционных подкладок.
5. Не допускается применение соды, порошков и других материалов не предназначенных для ухода за мебелью.
6. Зеркала следует протирать мягкой тканью, для удаления загрязнений - использовать специальные жидкости.
- 7. Помните что сохранность и долговечность изделия зависит не только от ее конструкции и качества материалов, но и от правильной эксплуатации и ухода за ней.**

Гарантийные обязательства

1. Изготовитель гарантирует соответствие изделия требованиям ГОСТ 16371-93, при соблюдении покупателем правил транспортировки, хранения, сборки и эксплуатации
 2. Гарантийный срок эксплуатации изделия - 12 месяцев со дня продажи, но не более 18 месяцев со дня изготовления.
- Гарантии не распространяются на изделия поврежденные при перевозке, а также при несоблюдении правил сборки, эксплуатации и хранения, изложенных в настоящей инструкции.

Инструкция по сборке и эксплуатации мебели

Уважаемые покупатели, рекомендуем доверить сборку Вашей мебели профессиональным сборщикам

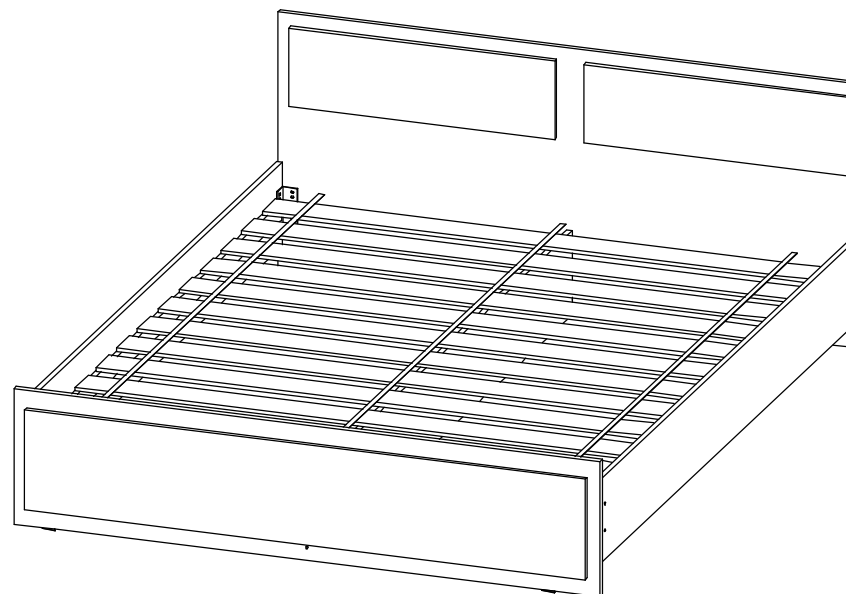

Кровать-1600 "Венеция-1"

Габариты: 1640 x 740 x 2064 мм

Кровать-1600 "Венеция-1"

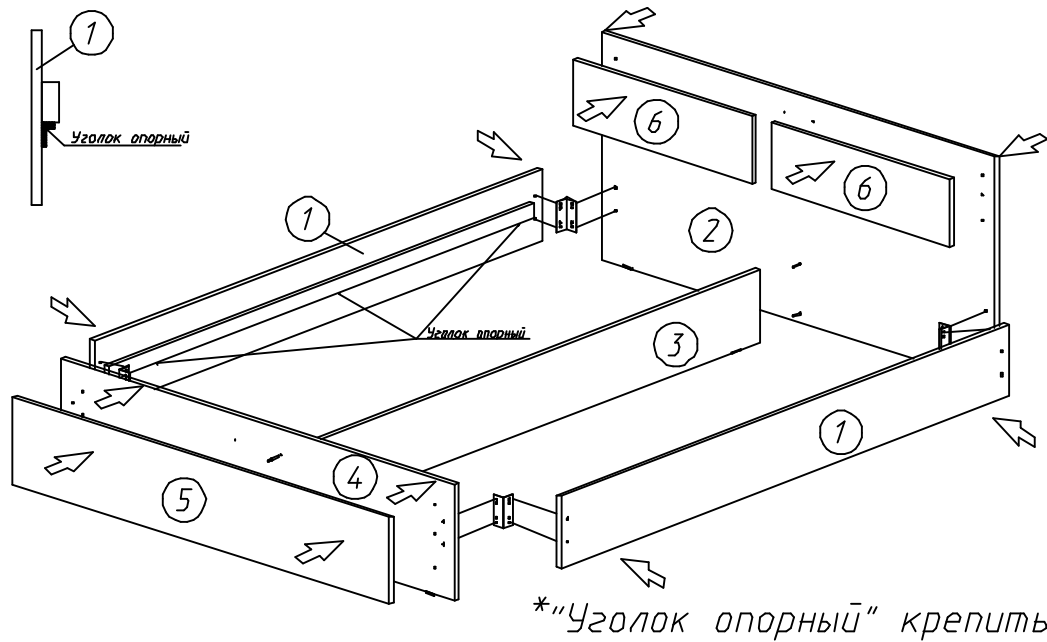

1. Крепление декоративных панелей (поз.5 и 6)- в глухие отверстия $\Phi 5$ мм щитков (поз. 2 и 4) установить полкодержатели и установить на них декоративные панели. В щитках имеются сквозные отверстия $\Phi 5$ мм через которые необходимо зафиксировать декоративные панели шурупом 4x30 мм. ** Уголки крепить болтами 6x25 с гайками М6.

*"Уголок опорный" крепить под планкой шурупом 4x16мм

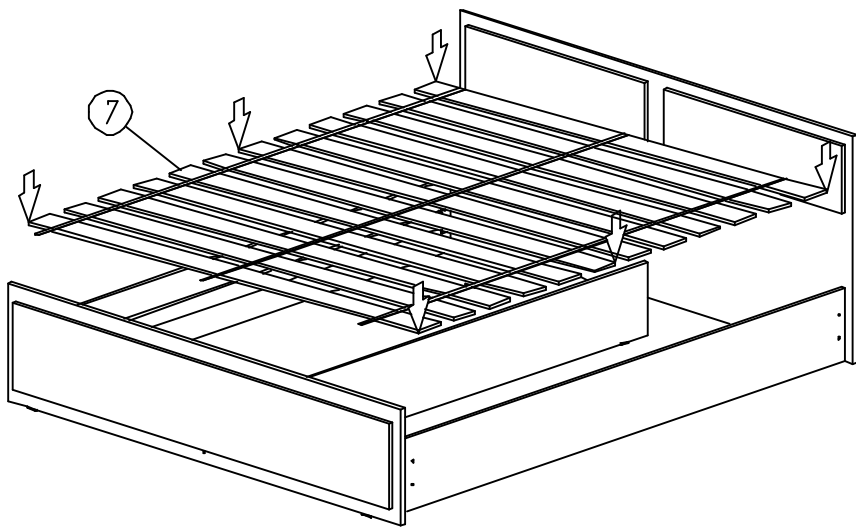

*В указанных местах стрелками обязательно необходимо прикрепить ламели к планкам на царге шурупами 4 x 30 мм. (предварительно необходимо просверлить отверстие сверлом $\Phi 3$ мм в ламелях и планке царги)

ЛДСП 16 мм(Каркас)

Поз.	Наименование	Кол-во	Размер	
4	Боковина ящика	2	400	106
5	Полка	1	250	410
6	Перед/зад. стенка ящика	2	810	106
7	Бок левый	1	750	446
8	Вязка	1	252	426
9	Вязка	1	868	426
10	Перегородка	1	561	442
11	Бок правый	1	750	446

ЛДСП 16 мм(Фасад)

Поз.	Наименование	Кол-во	Размер	
13	Фасад ящика	1	860	179
14	Вязка	1	868	426
15	Ребро жесткости	1	600	266
12	Створка	1	246	525

ЛДВП

Поз.	Наименование	Кол-во	Размер	
1	Задняя стенка	1	168	895
2	Задняя стенка	1	535	280
3	Дно ящика	1	840	395

Фурнитура	Ед.изм.	Кол-во
Заглушка для эксц. стяжки венге	шт	4,00
Заглушка для евро-стяжки венге	шт	23,00
стяжка hiteh эксцентриковая	шт	4,00
стяжка-евро	шт	23,00
направляющие роликовые, 400 мм	шт	1,00
подпятник	шт	6,00
петля четырехшарнирная внутренняя (китай)	шт	2,00
ручка С18 металл+ венге 128 мм	шт	3,00
схема-сборки	шт	1,00
Ключ для стяжки евро	шт	1,00
шуруп 4*16 мм хром	шт	16,00
полкодержатель обычный	шт	4,00
гвоздь 1,2*25 мм	шт	100,00

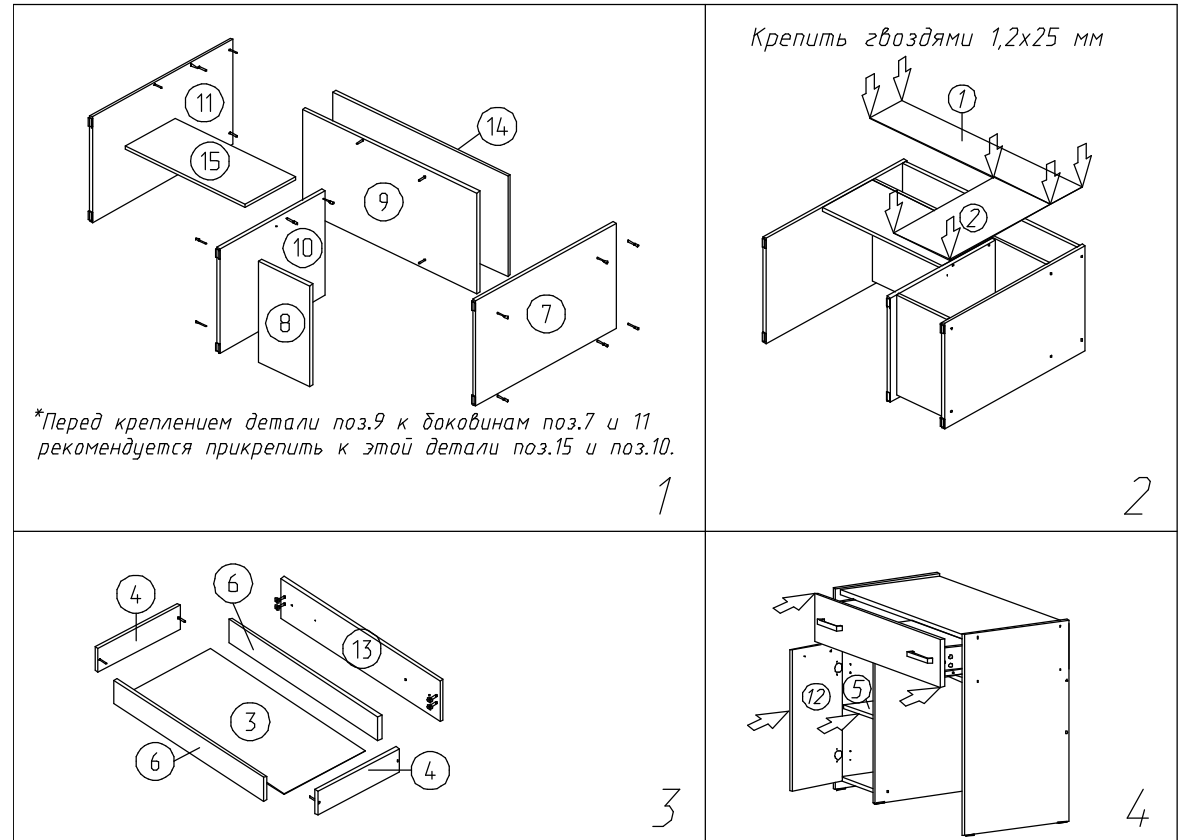

1. Внимательно изучить эскиз и инструкцию по сборке.
 2. Разложить детали по секциям, согласно инструкции.
 3. Прикрутить направляющие для выдвигающих ящиков к боковинам
 4. Скрепить боковины с вязками, с помощью стяжек. Во избежание перекоса створок, после того как секция собрана, необходимо измерить диагонали. Они должны быть одинаковыми (+/- 1-2 мм).
 - 5. Только после этих действий Вы можете прибить заднюю стенку !!!**
- Используйте данное примечание при сборке каждой секции
6. Положив изделие на боковину, примерить створки (створку).
 7. При наличии с одной стороны створки, присадка осуществляется относительно верхней вязки.
 8. При наличии нескольких створок, присадка начинается с верхней (относительно верхней вязки) и продолжается поочередно, с учетом зазора между створками.
 9. При установке изделия, его нужно ставить на ровную поверхность, при отсутствии таковой, использовать подкладки для исправления неровностей пола. В противном случае, возможно несоответствие углов створок и ровности всего изделия.
 10. Небольшое отклонение в створках, выравнивается регулировочными винтами на петлях.
 11. При наличии в изделии шкантов, нужно помнить, что в первую очередь шкант помещается в поперечное отверстие, а затем присаживается в продольное.
 12. При использовании шурупов, обратите внимание на то, чтобы они не оказались слишком длинными или короткими.
 13. Подпятники прибиваются ограничительным ребром вовнутрь
 14. При использовании шурупов или винтов с полукруглой головкой для крепления ручек в фасадах ящиков, необходимо произвести раззенковку в передней стенке ящика

Правила эксплуатации и ухода за мебелью

1. Мебель должна храниться и эксплуатироваться в крытых отапливаемых помещениях при температуре не ниже +2°С и относительной влажности воздуха от 45% до 75%.
2. Для предотвращения деформации створок в изделиях, они должны находиться в закрытом состоянии.
3. При ослаблении крепления соединений, необходимо периодически подтягивать винты, шурупы, стяжки и т.д.
4. Поверхность изделий следует предохранять от воздействия различных растворителей, кислот, щелочей и механических повреждений, а также не следует ставить на рабочие поверхности горячие предметы, без влаги и теплоизоляционных подкладок.
5. Не допускается применение соды, порошков и других материалов не предназначенных для ухода за мебелью.
6. Зеркала следует протирать мягкой тканью, для удаления загрязнений - использовать специальные жидкости.
- 7. Помните что сохранность и долговечность изделия зависит не только от ее конструкции и качества материалов, но и от правильной эксплуатации и ухода за ней.**

Гарантийные обязательства

1. Изготовитель гарантирует соответствие изделия требованиям ГОСТ 16371-93, при соблюдении покупателем правил транспортировки, хранения, сборки и эксплуатации
 2. Гарантийный срок эксплуатации изделия - 12 месяцев со дня продажи, но не более 18 месяцев со дня изготовления.
- Гарантии не распространяются на изделия поврежденные при перевозке, а также при несоблюдении правил сборки, эксплуатации и хранения, изложенных в настоящей инструкции.

Инструкция по сборке и эксплуатации мебели

Уважаемые покупатели, рекомендуем доверить сборку Вашей мебели профессиональным сборщикам

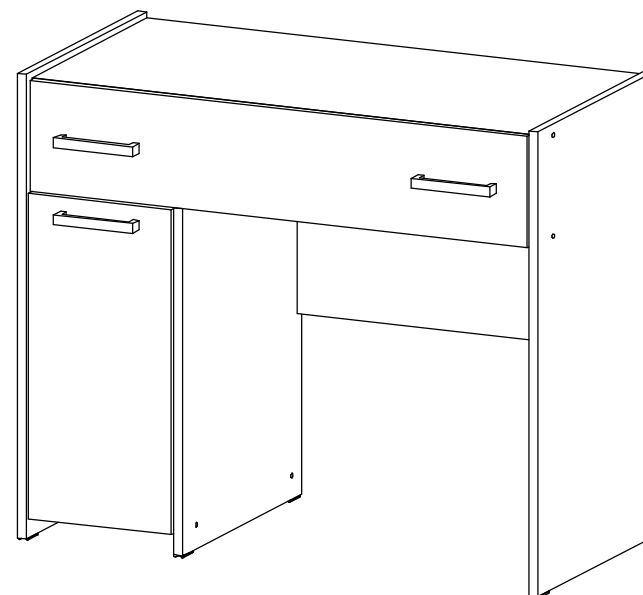

Стол трельяжный "Венеция-1"

Габариты: 900 x 750 x 449 мм

ЛДСП 16 мм(Каркас)

Поз.	Наименование	Кол-во	Размер	
2	Полка	3	290	394
3	Вязка	2	290	394
4	Полка	7	393	186
5	Цоколь	2	80	303
6	Цоколь	1	80	303
7	Крышка	1	307	394
8	Крышка	1	307	394
9	Бок	1	1 986	394
10	Бок	1	2 100	414
11	Бок	1	2 100	189

ЛДСП 16 мм(Фасад)

Поз.	Наименование	Кол-во	Размер	
12	Створка	1	2 018	302

ЛДВП

Поз.	Наименование	Кол-во	Размер	
1	Задняя стенка	1	2 014	318

Фурнитура		Ед.изм.	Кол-во
Заглушка для эксц. стяжки венге		шт	12,00
Заглушка для евро-стяжки венге		шт	29,00
стяжка hiteh эксцентриковая		шт	12,00
стяжка-евро		шт	29,00
подпятник		шт	4,00
схема-сборки		шт	1,00
Ключ для стяжки евро		шт	1,00
шуруп 4*16 мм хром		шт	20,00
петля четырехшарнирная накладная (китай)		шт	4,00
полкодержатель обычный		шт	12,00
стяжка уголок 30x30x15 мм		шт	2,00
стяжка межсекционная D5		шт	4,00
Отщелка для двери (толкатель)		шт	2,00
гвоздь 1,2*25 мм		шт	80,00

1. Внимательно изучить эскиз и инструкцию по сборке.
 2. Разложить детали по секциям, согласно инструкции.
 3. Прикрутить направляющие для выдвигающих ящиков к боковинам
 4. Скрепить боковины с вязками, с помощью стяжек. Во избежание перекоса створок, после того как секция собрана, необходимо измерить диагонали. Они должны быть одинаковыми (+/- 1-2 мм).
 - 5. Только после этих действий Вы можете прибить заднюю стенку !!!**
- Используйте данное примечание при сборке каждой секции
6. Положив изделие на боковину, примерить створки (створку).
 7. При наличии с одной стороны створки, присадка осуществляется относительно верхней вязки.
 8. При наличии нескольких створок, присадка начинается с верхней (относительно верхней вязки) и продолжается поочередно, с учетом зазора между створками.
 9. При установке изделия, его нужно ставить на ровную поверхность, при отсутствии таковой, использовать подкладки для исправления неровностей пола. В противном случае, возможно несовпадение углов створок и ровности всего изделия.
 10. Небольшое отклонение в створках, выравнивается регулировочными винтами на петлях.
 11. При наличии в изделии шкантов, нужно помнить, что в первую очередь шкант помещается в поперечное отверстие, а затем присаживается в продольное.
 12. При использовании шурупов, обратите внимание на то, чтобы они не оказались слишком длинными или короткими.
 13. Подпятники прибиваются ограничительным ребром вовнутрь
 14. При использовании шурупов или винтов с полукруглой головкой для крепления ручек в фасадах ящиков, необходимо произвести раззенковку в передней стенке ящика

Правила эксплуатации и ухода за мебелью

1. Мебель должна храниться и эксплуатироваться в крытых отапливаемых помещениях при температуре не ниже +2°С и относительной влажности воздуха от 45% до 75%.
2. Для предотвращения деформации створок в изделиях, они должны находиться в закрытом состоянии.
3. При ослаблении крепления соединений, необходимо периодически подтягивать винты, шурупы, стяжки и т.д.
4. Поверхность изделий следует предохранять от воздействия различных растворителей, кислот, щелочей и механических повреждений, а также не следует ставить на рабочие поверхности горячие предметы, без влаги и теплоизоляционных подкладок.
5. Не допускается применение соды, порошков и других материалов не предназначенных для ухода за мебелью.
6. Зеркала следует протирать мягкой тканью, для удаления загрязнений - использовать специальные жидкости.
- 7. Помните что сохранность и долговечность изделия зависит не только от ее конструкции и качества материалов, но и от правильной эксплуатации и ухода за ней.**

Гарантийные обязательства

1. Изготовитель гарантирует соответствие изделия требованиям ГОСТ 16371-93, при соблюдении покупателем правил транспортировки, хранения, сборки и эксплуатации
 2. Гарантийный срок эксплуатации изделия - 12 месяцев со дня продажи, но не более 18 месяцев со дня изготовления.
- Гарантии не распространяются на изделия поврежденные при перевозке, а также при несоблюдении правил сборки, эксплуатации и хранения, изложенных в настоящей инструкции.

Инструкция по сборке и эксплуатации мебели

Уважаемые покупатели, рекомендуем доверить сборку Вашей мебели профессиональным сборщикам

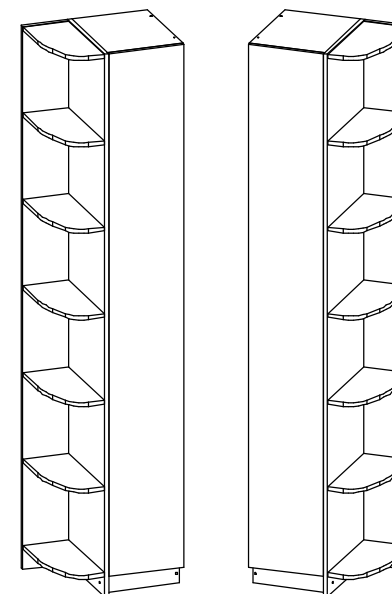

Торцевой элемент с пеналом "Венеция-1"

Габариты: 512 x 2100 x 417 мм

Торцевой элемент с пеналом "Венеция-1"

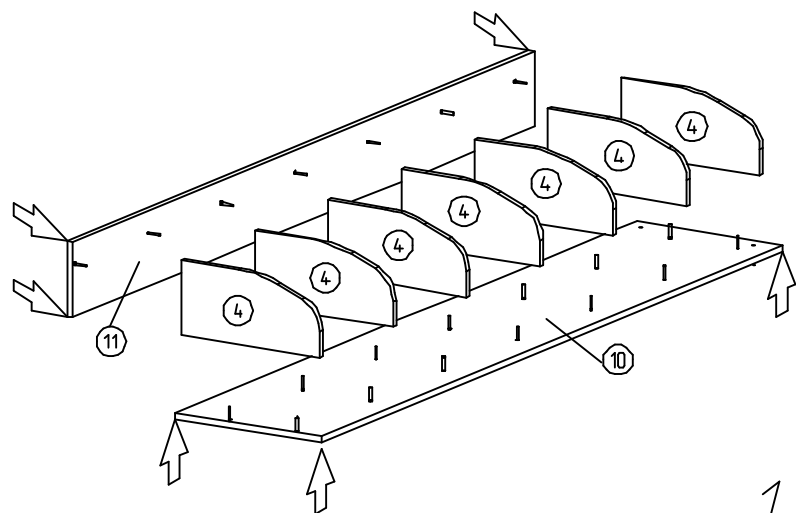

1

Крепить гвоздями 1,2x25 мм

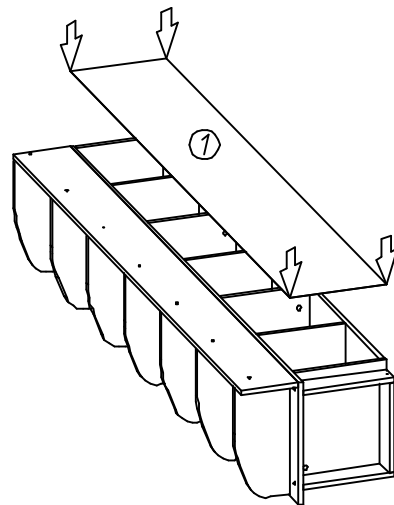

3

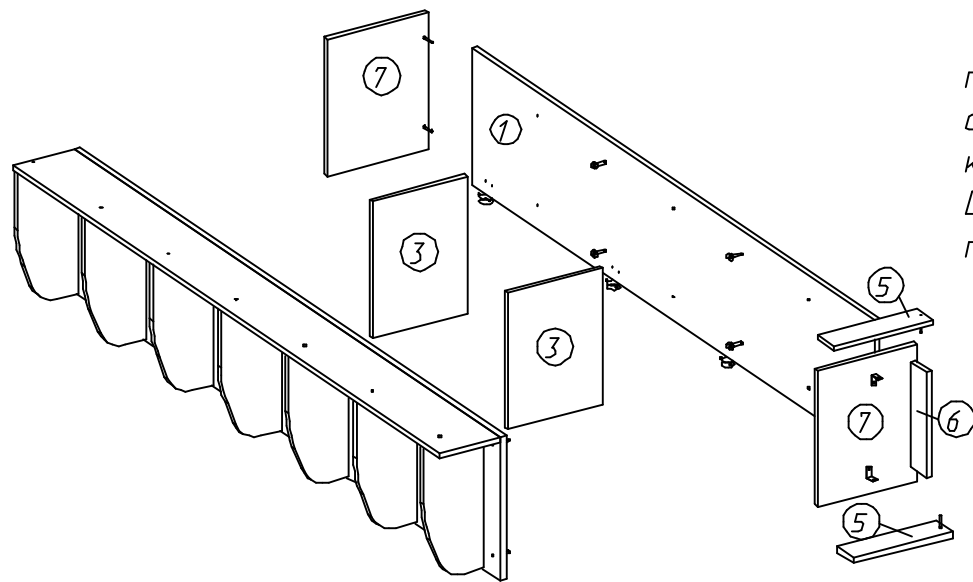

2

*Торцевой элемент с пеналом крепиться к другим модулям стяжкой межсекционной D5мм самостоятельно поместу.

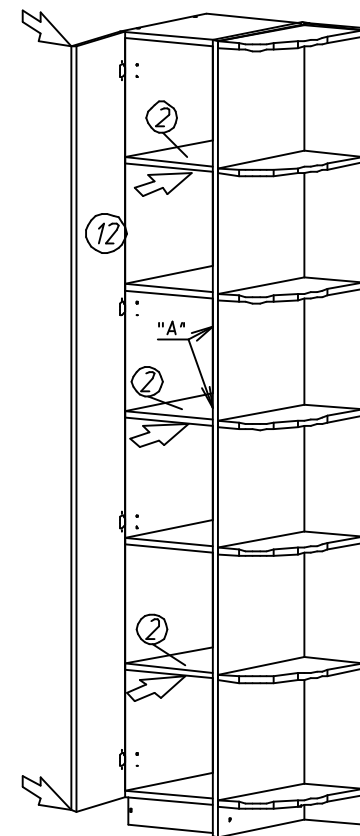

4

"Толкатели" крепить в местах "А" Расстояние до толкателя 20 мм.

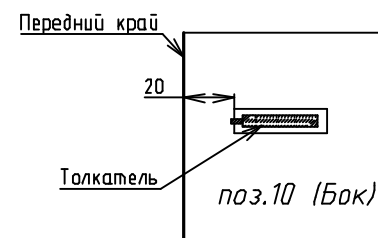

ЛДСП 16 мм(Каркас)

Поз.	Наименование	Кол-во	Размер	
3	Перед/зад. стенка ящика	4	410	106
4	Боковина ящика	4	300	106
5	Вязка	1	468	330
6	Бок	1	410	350
7	Бок	1	410	350

ЛДСП 16 мм(Фасад)

Поз.	Наименование	Кол-во	Размер	
8	Фасад ящика	2	460	183
9	Вязка	1	468	330

ЛДВП

Поз.	Наименование	Кол-во	Размер	
1	Задняя стенка	2	365	245
2	Дно ящика	2	440	295

Планка соединительная для ДВП

Поз.	Наименование	Кол-во	Размер	
	Планка для ДВП	1	335	

Фурнитура	Ед.изм.	Кол-во
стяжка hitch эксцентриковая	шт	8,00
стяжка-евро	шт	16,00
подпятник	шт	4,00
ручка С18 металл+к+ венге 128 мм	шт	2,00
схема-сборки	шт	1,00
Ключ для стяжки евро	шт	1,00
шуруп 4*16 мм хром	шт	16,00
Заглушка для эксц. стяжки венге	шт	8,00
Заглушка для евро-стяжки венге	шт	16,00
направляющие роликовые, 300 мм	шт	2,00
гвоздь 1,2*25 мм	шт	80,00

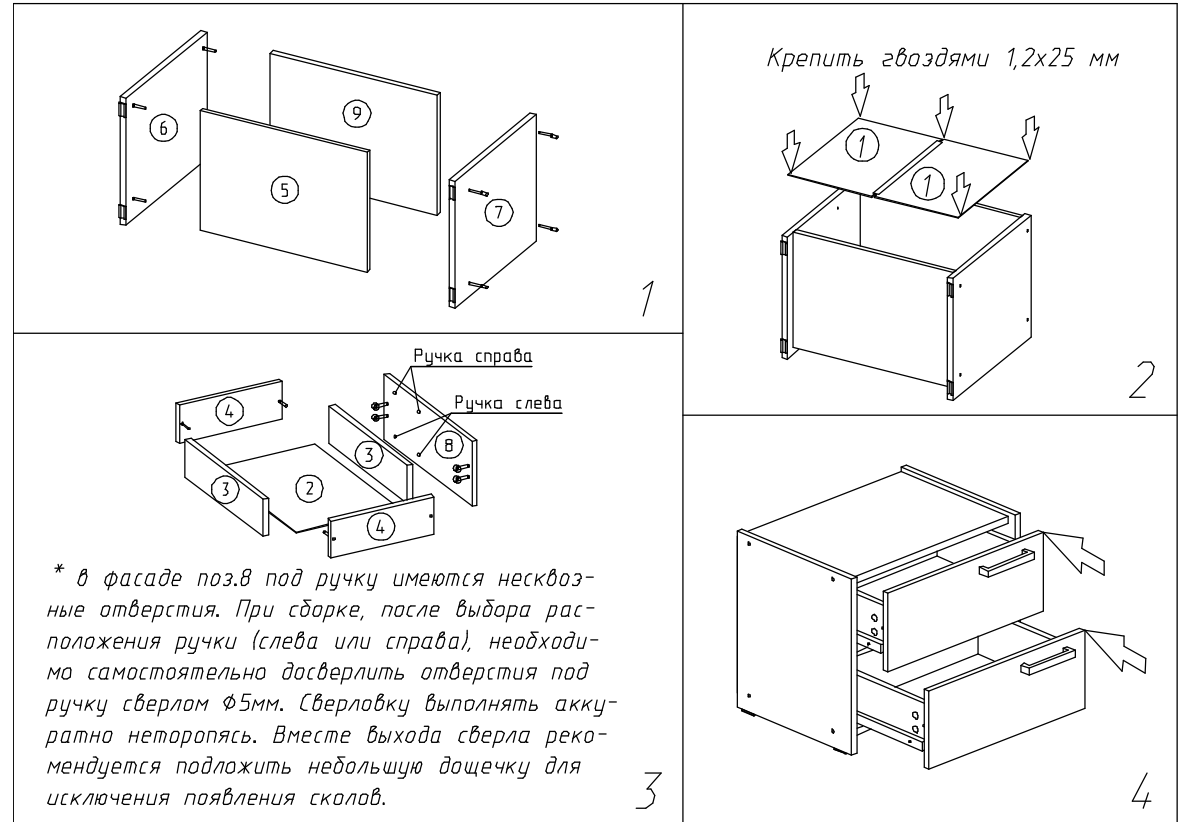

* в фасаде поз.8 под ручку имеются несквозные отверстия. При сборке, после выбора расположения ручки (слева или справа), необходимо самостоятельно досверлить отверстия под ручку сверлом 5мм. Сверловку выполнять аккуратно неторопясь. Вместе выхода сверла рекомендуется подложить небольшую дощечку для исключения появления сколов.

1. Внимательно изучить эскиз и инструкцию по сборке.
 2. Разложить детали по секциям, согласно инструкции.
 3. Прикрутить направляющие для выдвижных ящиков к боковинам
 4. Скрепить боковины с вязками, с помощью стяжек. Во избежание перекоса створок, после того как секция собрана, необходимо измерить диагонали. Они должны быть одинаковыми (+/- 1-2 мм).
 - 5. Только после этих действий Вы можете прибить заднюю стенку !!!**
- Используйте данное примечание при сборке каждой секции
6. Положив изделие на боковину, примерить створки (створку).
 7. При наличии с одной стороны створки, присадка осуществляется относительно верхней вязки.
 8. При наличии нескольких створок, присадка начинается с верхней (относительно верхней вязки) и продолжается поочередно, с учетом зазора между створками.
 9. При установке изделия, его нужно ставить на ровную поверхность, при отсутствии таковой, использовать подкладки для исправления неровностей пола. В противном случае, возможно несоответствие углов створок и ровности всего изделия.
 10. Небольшое отклонение в створках, выравнивается регулировочными винтами на петлях.
 11. При наличии в изделии шкантов, нужно помнить, что в первую очередь шкант помещается в поперечное отверстие, а затем присаживается в продольное.
 12. При использовании шурупов, обратите внимание на то, чтобы они не оказались слишком длинными или короткими.
 13. Подпятники прибиваются ограничительным ребром вовнутрь
 14. При использовании шурупов или винтов с полукруглой головкой для крепления ручек в фасадах ящиков, необходимо произвести раззенковку в передней стенке ящика

Правила эксплуатации и ухода за мебелью

1. Мебель должна храниться и эксплуатироваться в крытых отапливаемых помещениях при температуре не ниже +2°С и относительной влажности воздуха от 45% до 75%.
2. Для предотвращения деформации створок в изделиях, они должны находиться в закрытом состоянии.
3. При ослаблении крепления соединений, необходимо периодически подтягивать винты, шурупы, стяжки и т.д.
4. Поверхность изделий следует предохранять от воздействия различных растворителей, кислот, щелочей и механических повреждений, а также не следует ставить на рабочие поверхности горячие предметы, без влаги и теплоизоляционных подкладок.
5. Не допускается применение соды, порошков и других материалов не предназначенных для ухода за мебелью.
6. Зеркала следует протирать мягкой тканью, для удаления загрязнений - использовать специальные жидкости.
- 7. Помните что сохранность и долговечность изделия зависит не только от ее конструкции и качества материалов, но и от правильной эксплуатации и ухода за ней.**

Гарантийные обязательства

1. Изготовитель гарантирует соответствие изделия требованиям ГОСТ 16371-93, при соблюдении покупателем правил транспортировки, хранения, сборки и эксплуатации
 2. Гарантийный срок эксплуатации изделия - 12 месяцев со дня продажи, но не более 18 месяцев со дня изготовления.
- Гарантии не распространяются на изделия поврежденные при перевозке, а также при несоблюдении правил сборки, эксплуатации и хранения, изложенных в настоящей инструкции.

Инструкция по сборке и эксплуатации мебели

Уважаемые покупатели, рекомендуем доверить сборку Вашей мебели профессиональным сборщикам

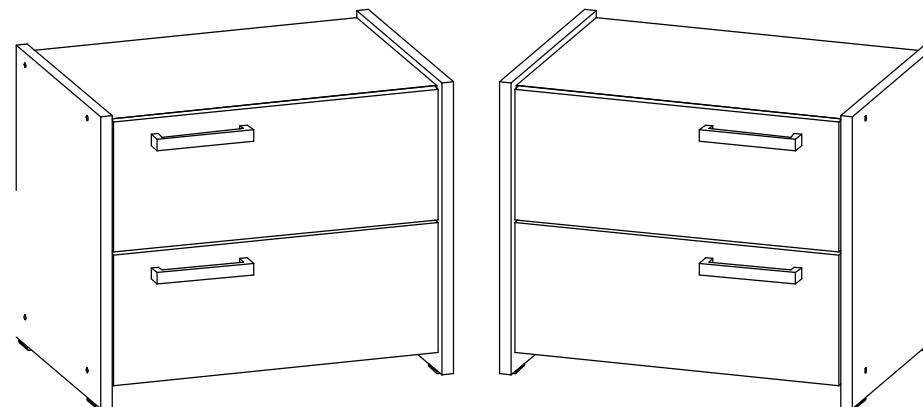

Тумба прикроватная "Венеция-1"

Габариты: 500 x 410 x 353 мм

Крепление направляющих для выдвижных ящиков осуществляется в отв. расположенное на расстоянии 37 мм от фасада.

ЛДСП 16 мм(Каркас)

Поз.	Наименование	Кол-во	Размер	
5	Ребро жесткости	2	913	106
6	Боковина ящика	4	400	106
8	Вязка	2	489	426
9	Полка	2	489	426
10	Перед/зад. стенка ящика	4	350	106
12	Перегородка	1	350	490
16	Вязка верх	1	1 418	490
17	Вязка низ	1	1 418	490
14	Бок правый	1	2 100	510
11	Перегородка	1	2 028	490
15	Бок левый	1	2 100	510
7	Вязка	1	913	426
13	Крышка	1	424	490
20	Фасад ящика	2	436	179

ЛДВП

Поз.	Наименование	Кол-во	Размер	
3	Дно ящика	2	382	400
1	Задняя стенка	2	2 055	465
2	Задняя стенка	1	2 055	510

Зеркало 4 мм

Поз.	Наименование	Кол-во	Размер	
4	Зеркало	1	1 630	348

Труба-штанга

Поз.	Наименование	Кол-во	Размер	
23	труба-штанга	1	908	

Планка соединительная для ДВП

Поз.	Наименование	Кол-во	Размер	
22	Соединитель дvp	1	2 025	

ЛДСП 16 мм(Фасад)

Поз.	Наименование	Кол-во	Размер	
18	Створка	1	2 058	485
21	Створка	1	1 694	436
19	Створка	1	2 058	485

Фурнитура	Ед.изм.	Кол-во
Заглушка для эксц. стяжки венге	шт	16,00
Заглушка для евро-стяжки венге	шт	38,00
Заглушка технологическая D 5 мм коричневая	шт	20,00
Ключ для стяжки евро	шт	1,00
направляющие роликовые, 400 мм	шт	2,00
ножка американка	шт	2,00
петля четырехшарнирная накладная (китай)	шт	4,00
петля четырехшарнирная внутренняя (китай)	шт	8,00
подпятник	шт	4,00
полкодержатель обычный	шт	8,00
ручка C18 металл+ венге 128 мм	шт	4,00
стяжка hitch эксцентриковая	шт	16,00
стяжка-евро	шт	38,00
схема-сборки	шт	1,00
штангодержатель овальный хром	шт	2,00
шуруп 4*16 мм хром	шт	84,00
гвоздь 1,2*25 мм	шт	150,00
Заглушка технологическая D 8 мм коричневая	шт	16,00

1. Внимательно изучить эскиз и инструкцию по сборке.
2. Разложить детали по секциям, согласно инструкции.
3. Прикрутить направляющие для выдвигающих ящиков к боковинам
4. Скрепить боковины с вязками, с помощью стяжек. Во избежание перекоса створок, после того как секция собрана, необходимо измерить диагонали. Они должны быть одинаковыми (+/- 1-2 мм).
- 5. Только после этих действий Вы можете прибить заднюю стенку !!!**
Используйте данное примечание при сборке каждой секции
6. Положив изделие на боковину, примерить створки (створку).
7. При наличии с одной стороны створки, присадка осуществляется относительно верхней вязки.
8. При наличии нескольких створок, присадка начинается с верхней (относительно верхней вязки) и продолжается поочередно, с учетом зазора между створками.
9. При установке изделия, его нужно ставить на ровную поверхность, при отсутствии таковой, использовать подкладки для исправления неровностей пола. В противном случае, возможно несоответствие углов створок и ровности всего изделия.
10. Небольшое отклонение в створках, выравнивается регулировочными винтами на петлях.
11. При наличии в изделии шкантов, нужно помнить, что в первую очередь шкант помещается в поперечное отверстие, а затем присаживается в продольное.
12. При использовании шурупов, обратите внимание на то, чтобы они не оказались слишком длинными или короткими.
13. Подпятники прибиваются ограничительным ребром вовнутрь
14. При использовании шурупов или винтов с полукруглой головкой для крепления ручек в фасадах ящиков, необходимо произвести раззенковку в передней стенке ящика

Правила эксплуатации и ухода за мебелью

1. Мебель должна храниться и эксплуатироваться в крытых отапливаемых помещениях при температуре не ниже +2°С и относительной влажности воздуха от 45% до 75%.
2. Для предотвращения деформации створок в изделиях, они должны находиться в закрытом состоянии.
3. При ослаблении крепления соединений, необходимо периодически подтягивать винты, шурупы, стяжки и т.д.
4. Поверхность изделий следует предохранять от воздействия различных растворителей, кислот, щелочей и механических повреждений, а также не следует ставить на рабочие поверхности горячие предметы, без влаги и теплоизоляционных подкладок.
5. Не допускается применение соды, порошков и других материалов не предназначенных для ухода за мебелью.
6. Зеркала следует протирать мягкой тканью, для удаления загрязнений - использовать специальные жидкости.
- 7. Помните что сохранность и долговечность изделия зависит не только от ее конструкции и качества материалов, но и от правильной эксплуатации и ухода за ней.**

Гарантийные обязательства

1. Изготовитель гарантирует соответствие изделия требованиям ГОСТ 16371-93, при соблюдении покупателем правил транспортировки, хранения, сборки и эксплуатации
 2. Гарантийный срок эксплуатации изделия - 12 месяцев со дня продажи, но не более 18 месяцев со дня изготовления.
- Гарантии не распространяются на изделия поврежденные при перевозке, а также при несоблюдении правил сборки, эксплуатации и хранения, изложенных в настоящей инструкции.

Инструкция по сборке и эксплуатации мебели

Уважаемые покупатели, рекомендуем доверить сборку Вашей мебели профессиональным сборщикам

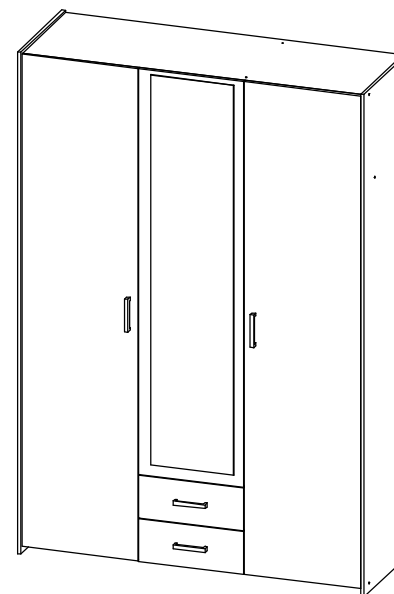

Шкаф распашной "Венеция-1"

Габариты: 1450 x 2100 x 513 мм

Изделие может собираться в "зеркальном отображении"

Шкаф распашной "Венеция-1"

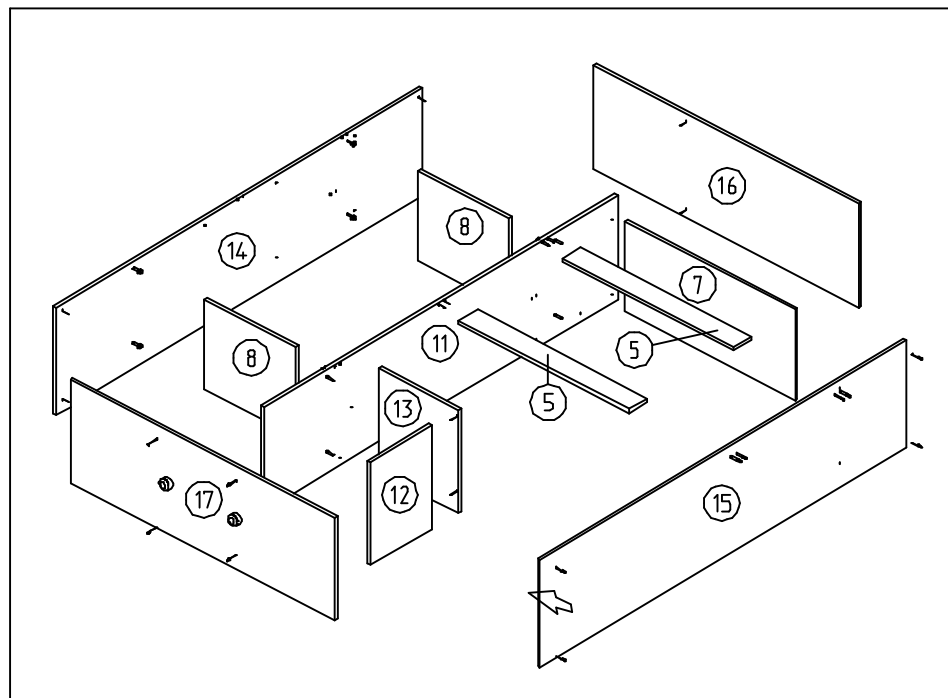

Крепить гвоздями 1,2x25 мм

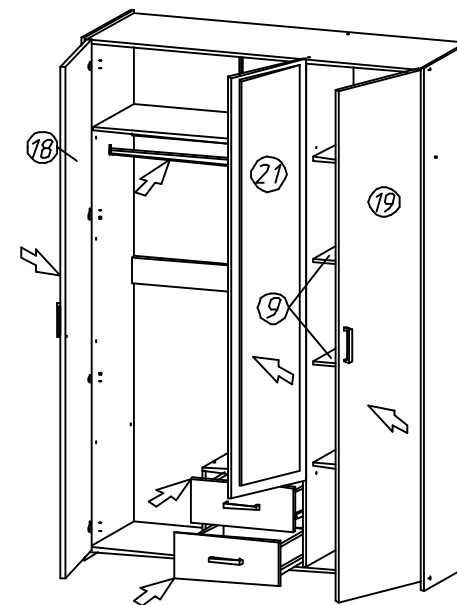
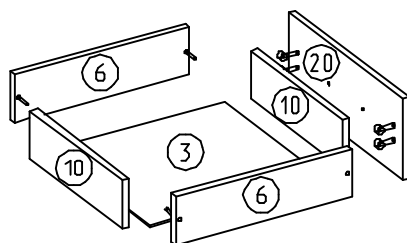
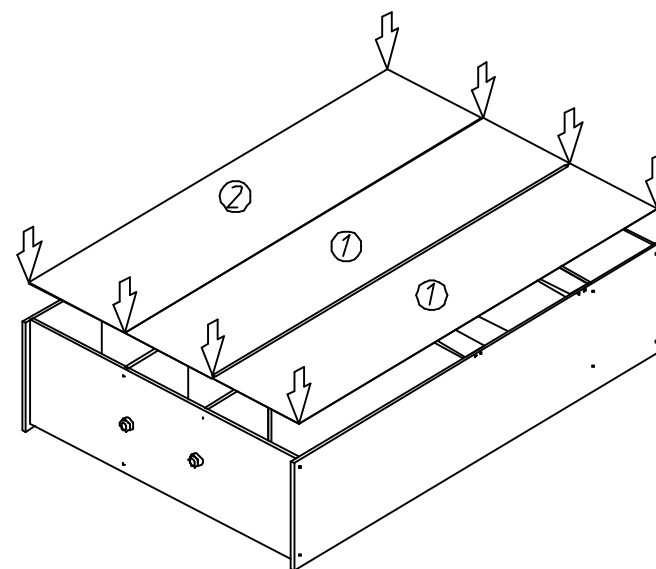

В изделии для "зеркальной сборки" имеются дополнительные отверстия, которые после конечной сборки необходимо закрыть технологическими заглушками D5 и D8 мм.

В детали поз. 12 для "зеркальной сборки" имеются четыре ряда глухих отв. 3мм. Направляющие устанавливаются на первый ряд отв. и на третий ряд отв.

TL-35 ходовой профиль 2м

Поз.	Наименование	Кол-во	Размер
	Ходовой профиль	1	1 555

TL напр. профиль STB 16 2м

Поз.	Наименование	Кол-во	Размер
	Направляющий профиль	1	1 555

ЛДСП 16 мм(Каркас)

Поз.	Наименование	Кол-во	Размер
3	Вязка	6	508 426
4	Цоколь	2	1 556 70
5	Ребро жесткости	2	106 508
8	Бок	1	2 100 528
9	Бок	1	2 100 528
6	Вязка верх	1	1 556 455
7	Вязка низ	1	1 556 468
10	Перегородка	2	1 988 455

ЛДВП

Поз.	Наименование	Кол-во	Размер
1	Задняя стенка	3	2 018 525

ЛДСП 16 мм(Фасад)

Поз.	Наименование	Кол-во	Размер
11	Створка	1	2 050 550
12	Створка	2	2 050 520

Фурнитура		Ед.изм.	Кол-во
Заглушка для евро-стяжки венге		шт	52,00
Ключ для стяжки евро		шт	1,00
подпятник		шт	8,00
ручка C18 металлик+ венге 128 мм		шт	2,00
стяжка-евро		шт	52,00
схема-сборки		шт	1,00
штанга выдвигная 350 (320) мм		шт	2,00
шуруп 4*16 мм хром		шт	74,00
RP12 Комплект роликов для 3-х дв.шкафа (RIAL)		шт	1,00
шкант 8*30 мм		шт	8,00
стяжка уголок 30x30x15 мм		шт	2,00
гвоздь 1,2*25 мм		шт	150,00

1. Внимательно изучить эскиз и инструкцию по сборке.
2. Разложить детали по секциям, согласно инструкции.
3. Прикрутить направляющие для выдвигающих ящиков к боковинам
4. Скрепить боковины с вязками, с помощью стяжек. Во избежание перекоса створок, после того как секция собрана, необходимо измерить диагонали. Они должны быть одинаковыми (+/- 1-2 мм).
- 5. Только после этих действий Вы можете прибить заднюю стенку !!!**
Используйте данное примечание при сборке каждой секции
6. Положив изделие на боковину, примерить створки (створку).
7. При наличии с одной стороны створки, присадка осуществляется относительно верхней вязки.
8. При наличии нескольких створок, присадка начинается с верхней (относительно верхней вязки) и продолжается поочередно, с учетом зазора между створками.
9. При установке изделия, его нужно ставить на ровную поверхность, при отсутствии таковой, использовать подкладки для исправления неровностей пола. В противном случае, возможно несоответствие углов створок и ровности всего изделия.
10. Небольшое отклонение в створках, выравнивается регулировочными винтами на петлях.
11. При наличии в изделии шкантов, нужно помнить, что в первую очередь шкант помещается в поперечное отверстие, а затем присаживается в продольное.
12. При использовании шурупов, обратите внимание на то, чтобы они не оказались слишком длинными или короткими.
13. Подпятники прибиваются ограничительным ребром вовнутрь
14. При использовании шурупов или винтов с полукруглой головкой для крепления ручек в фасадах ящиков, необходимо произвести раззенковку в передней стенке ящика

Правила эксплуатации и ухода за мебелью

1. Мебель должна храниться и эксплуатироваться в крытых отапливаемых помещениях при температуре не ниже +2°С и относительной влажности воздуха от 45% до 75%.
2. Для предотвращения деформации створок в изделиях, они должны находиться в закрытом состоянии.
3. При ослаблении крепления соединений, необходимо периодически подтягивать винты, шурупы, стяжки и т.д.
4. Поверхность изделий следует предохранять от воздействия различных растворителей, кислот, щелочей и механических повреждений, а также не следует ставить на рабочие поверхности горячие предметы, без влаги и теплоизоляционных подкладок.
5. Не допускается применение соды, порошков и других материалов не предназначенных для ухода за мебелью.
6. Зеркала следует протирать мягкой тканью, для удаления загрязнений - использовать специальные жидкости.
- 7. Помните что сохранность и долговечность изделия зависит не только от ее конструкции и качества материалов, но и от правильной эксплуатации и ухода за ней.**

Гарантийные обязательства

1. Изготовитель гарантирует соответствие изделия требованиям ГОСТ 16371-93, при соблюдении покупателем правил транспортировки, хранения, сборки и эксплуатации
 2. Гарантийный срок эксплуатации изделия - 12 месяцев со дня продажи, но не более 18 месяцев со дня изготовления.
- Гарантии не распространяются на изделия поврежденные при перевозке, а также при несоблюдении правил сборки, эксплуатации и хранения, изложенных в настоящей инструкции.

Инструкция по сборке и эксплуатации мебели

Уважаемые покупатели, рекомендуем доверить сборку Вашей мебели профессиональным сборщикам

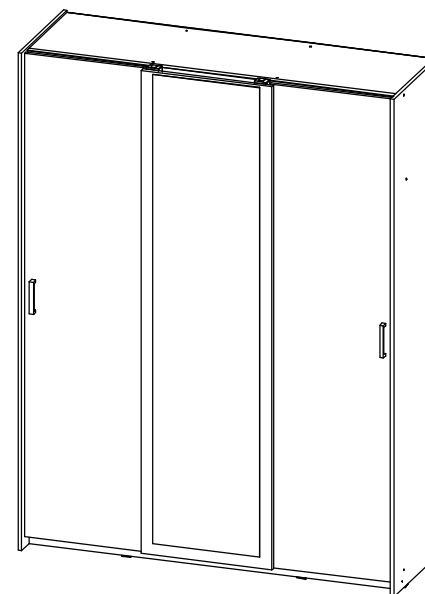

Шкаф-купе "Венеция-1"

Габариты: 1588 x 2100 x 531

Шкаф-купе "Венеция-1"

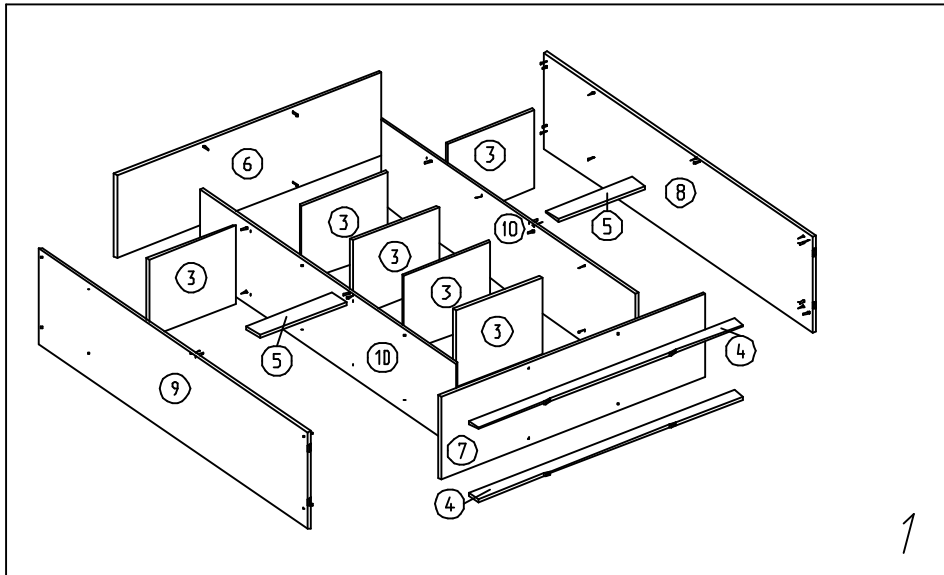

1

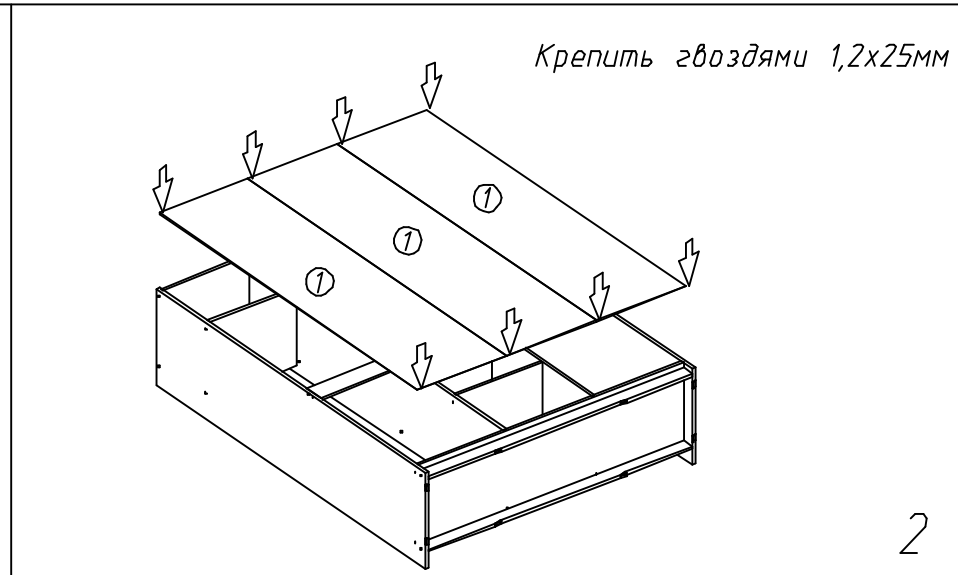

Крепить гвоздями 1,2x25мм

2

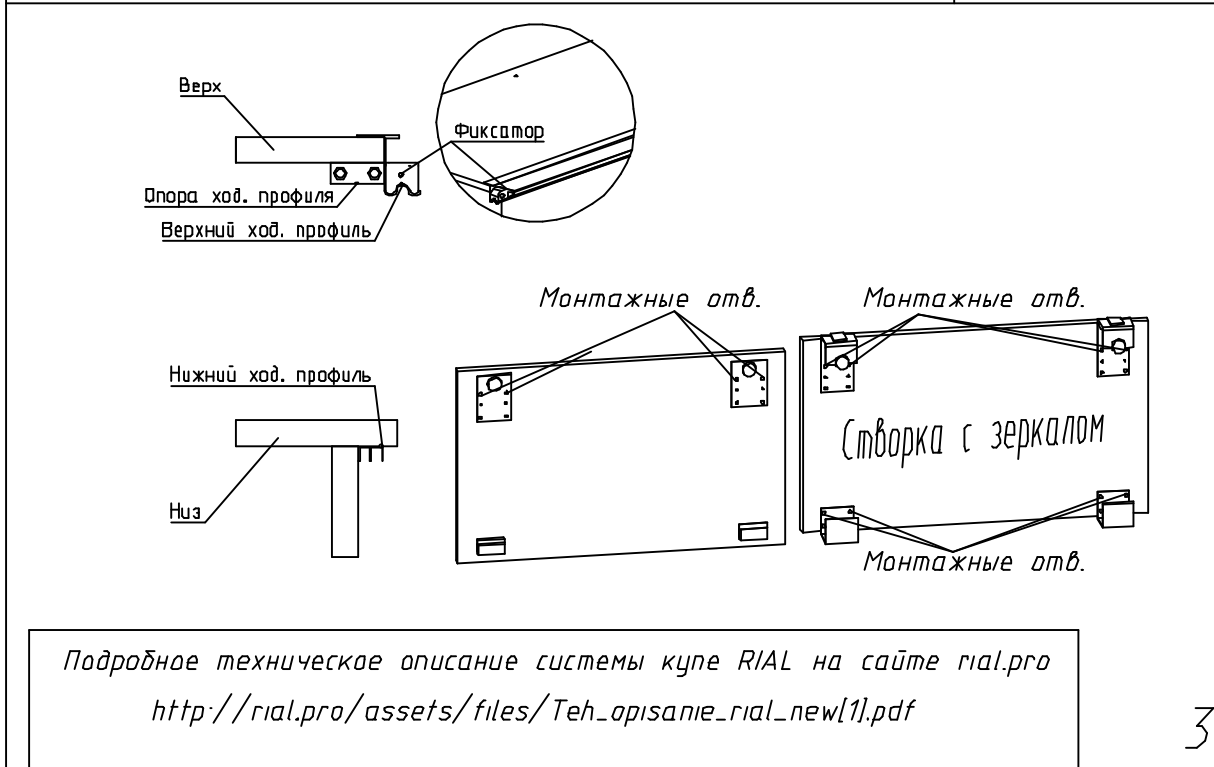

Подробное техническое описание системы купе RIAL на сайте rial.pro
[http://rial.pro/assets/files/Teh_opisanie_rial_new\[1\].pdf](http://rial.pro/assets/files/Teh_opisanie_rial_new[1].pdf)

3

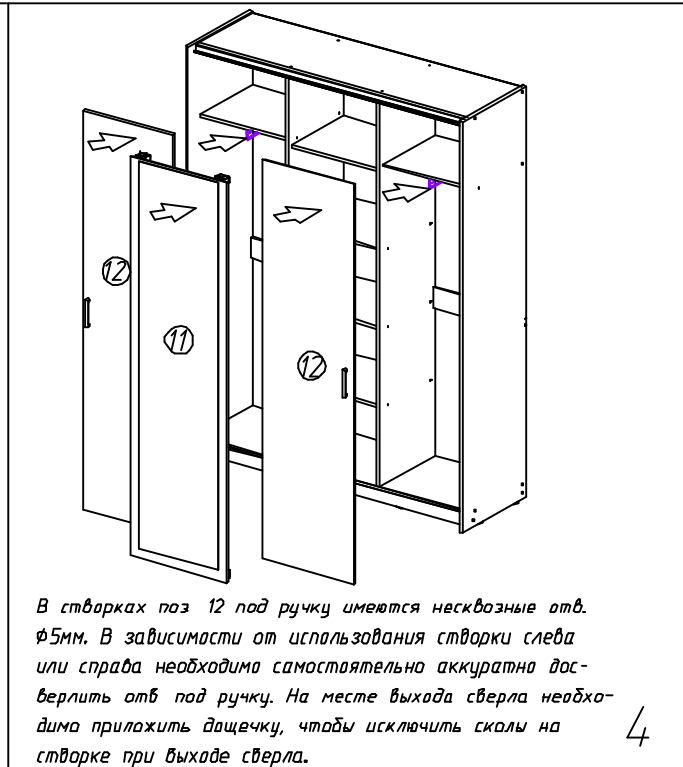

В створках поз 12 под ручку имеются сквозные отв. ф5мм. В зависимости от использования створки слева или справа необходимо самостоятельно аккуратно доработать отв под ручку. На месте выхода сверла необходимо приложить дощечку, чтобы исключить сколы на створке при выходе сверла.

4